

# 東芝 新世代トランジスタアレイ

Toshiba New generation Transistor Arrays



# 新世代トランジスタアレイ TBD62xxxAシリーズ

New generation transistor array TBD62xxxA series

バイポーラトランジスタ構成からDMOS FET構成へ進化。低消費電力化を実現！

DMOS FET : Double-Diffused MOSFETの略称

**概要** 東芝トランジスタアレイは、MOSFET構成に **進化** しました。

**ULN/TD62xxxシリーズ**

出力構成:  
バイポーラトランジスタ

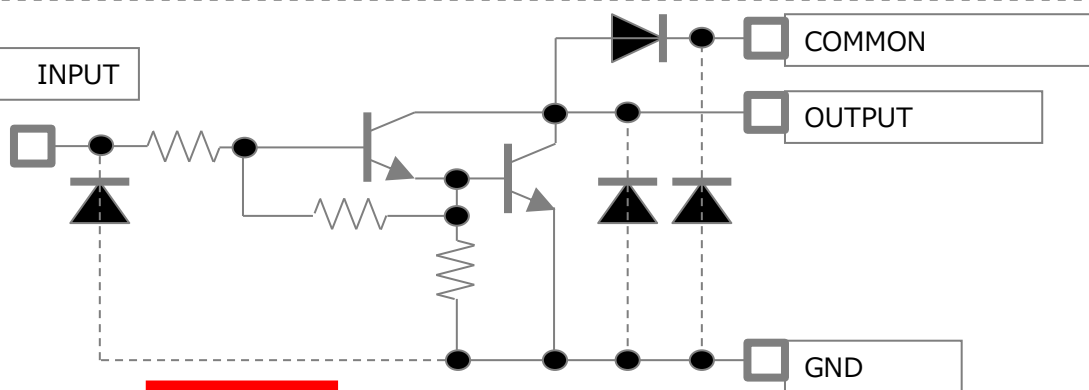

**TBD62xxxAシリーズ**

出力構成:  
DMOS FET

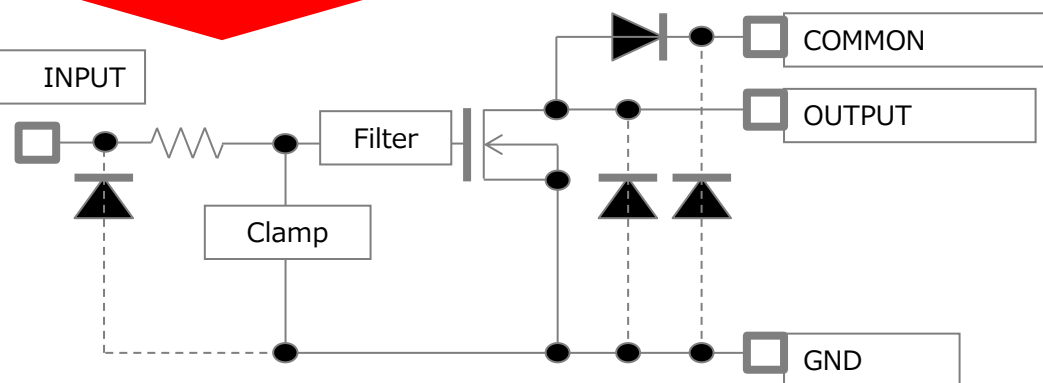

# 新世代トランジスタアレイ TBD62xxxAシリーズ

New generation transistor array TBD62xxxA series

バイポーラトランジスタ構成からDMOS FET構成へ進化。低消費電力化を実現！

**特性** 消費電力(発熱)を大幅低減します。

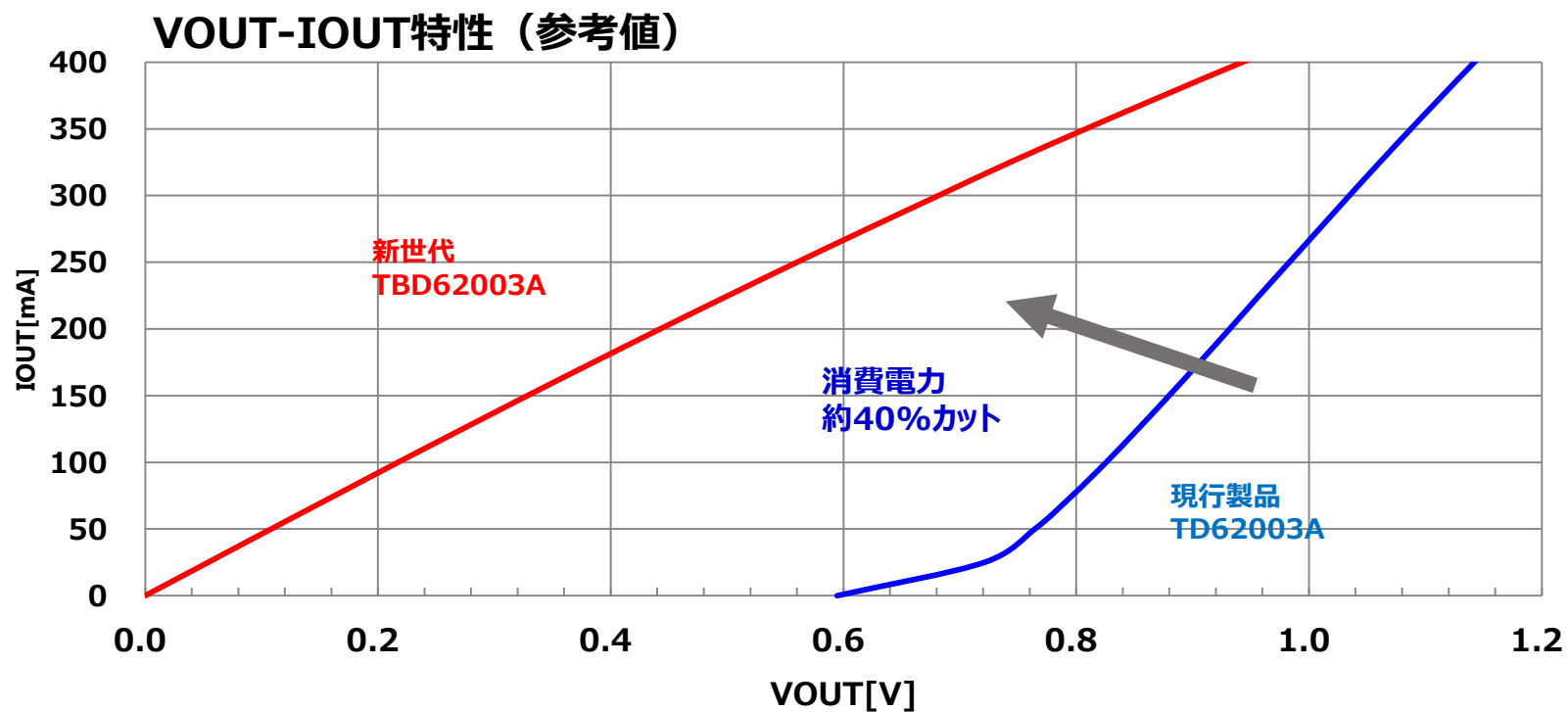

消費電力低減により、駆動電流upや小型外圍器の採用が可能となりました。

# 新世代トランジスタアレイ TBD62xxxAシリーズ

New generation transistor array TBD62xxxA series

バイポーラトランジスタ構成からDMOS FET構成へ進化。低消費電力化を実現！

## 特長

### 1. DMOS FET出力の採用により高効率駆動を実現

⇒ 電力損失を **約40%低減**<sup>注1</sup> 可能。 ※当社従来品比較（TD62xxxAシリーズ）

### 2. 高耐圧大電流駆動を実現

⇒ 出力部の **絶対最大定格50V/1.5A**<sup>注2</sup> を実現。

### 3. ニーズに合わせたパッケージを提供

⇒ DIPタイプ<sup>°</sup>、SOP/SOLタイプ<sup>°</sup>、小型SSOPタイプ<sup>°</sup>、HSOP/SSOPタイプ<sup>°</sup>

注1：Ta=25℃、IOUT=200mA条件において

注2：TBD62064Aシリーズ、TBD62308Aシリーズにて



# 新世代トランジスタアレイ TBD62xxxAシリーズ

New generation transistor array TBD62xxxA series

バイポーラトランジスタ構成からDMOS FET構成へ進化。低消費電力化を実現！



# 新世代トランジスタアレイ : TBD62xxxAシリーズ

New generation transistor array : TBD62xxxA series

19製品を順次リリース。ラインアップを拡充します。

## ラインアップ (1'st step) : 量産中

現行製品	新世代製品	出力形式	Ch数	誘導性負荷	コモンダイオド	入力動作レベル	出力電流	出力電圧	パッケージ
TD62064A PG/FG	TBD62064A PG/FG/FAG	シンク	4ch	対応	内蔵	H	1.5A	50V	DIP16/HSOP16 SSOP24
TD62308A PG/FG	TBD62308A PG/FG/FAG			対応	内蔵	L	1.5A	50V	DIP16/HSOP16 SSOP24
TD62003A PG/FG ULN2003A PG/FWG	TBD62003A PG/FG/FNG/FWG		7ch	対応	内蔵	H	0.5A	50V	DIP16/SOP16 SSOP16/SOL16
TD62004A PG/FG ULN2004A PG/FWG	TBD62004A PG/FG/FNG/FWG			対応	内蔵	H	0.5A	50V	DIP16/SOP16 SSOP16/SOL16
TD62502 PG/FG/FNG	TBD62502A PG/FG/FNG/FWG			注1	-	H	0.3A	50V	DIP16/SOP16 SSOP16/SOL16
TD62503 PG/FG/FNG	TBD62503A PG/FG/FNG/FWG			注1	-	H	0.3A	50V	DIP16/SOP16 SSOP16/SOL16
TD62083AG/FG/FNG ULN2803A PG/FWG	TBD62083A PG/FG/FNG/FWG		8ch	対応	内蔵	H	0.5A	50V	DIP18/SOP18 SSOP18/SOL18
TD62084AG/FG/FNG ULN2804A PG/FWG	TBD62084A PG/FG/FNG/FWG			対応	内蔵	H	0.5A	50V	DIP18/SOP18 SSOP18/SOL18
TD62083A FG/FNG ULN2803A FWG	<b>新製品</b> TBD62183A FNG/FWG			対応	内蔵	H	0.05A	50V	SSOP18/SOL18
TD62783A PG/FG/FNG TD62783A FWG	TBD62783A PG/FG/FNG/FWG			ソース	対応	内蔵	H	0.5A	50V

\*)青字は新規パッケージラインアップです。



# 新世代トランジスタアレイ : TBD62xxxAシリーズ

New generation transistor array : TBD62xxxA series

19製品を順次リリース。ラインアップを拡充します。

## ラインアップ ( 2'nd step )

開発中

過去製品	新世代製品	出力形式	Ch数	誘導性負荷	コモンダイオード	入力動作レベル	出力電流	出力電圧	パッケージ
TD62304A G/FG/FNG TD62305A G/FG/FNG	TBD62304A PG/FNG/FWG	シンク	7ch	-	-	L	0.5A	50V	DIP16 SSOP16/SOL16
TD62387A PG/FG/FNG	TBD62387A PG/FNG/FWG		8ch	対応	内蔵	L	0.5A	50V	DIP20 SSOP20/SOL20
TD62382A PG/FG/FNG TD62384A PG/FG TD62385A PG/FG	TBD62384A PG/FNG/FWG			-	-	L	0.5A	50V	DIP18 SSOP18/SOL18
TD62381 PG/FG/FNG	TBD62381A PG/FNG/FWG			-	-	H	0.5A	50V	DIP18 SSOP18/SOL18
TD62781A PG/FG	TBD62781A PG/FWG	ソース	8ch	-	-	H	0.5A	50V	DIP18/SOL18
TD62785 PG/FG	TBD62785A PG/FWG			-	-	L	0.5A	6V	DIP18/SOL18
TD62786A PG/FG/FNG	TBD62786A PG/FNG/FWG			対応	内蔵	L	0.5A	50V	DIP18 SSOP18/SOL18

2'nd Step品は、順次サンプル出荷を開始しています。

# 新世代トランジスタアレイ : TBD62xxxAシリーズ

New generation transistor array : TBD62xxxA series

19製品を順次リリース。ラインアップを拡充します。

データ保持機能(Dフリップフロップ)タイプもラインアップ！

ラインアップ (その他)

開発中

過去製品	新世代製品	出力形式	Ch数	誘導性負荷	コモンダイト	入力動作レベル	出力電流	出力電圧	パッケージ
量産中	TBD62089APG	シンク	8ch	-	-	H	0.5A	50V	DIP20
開発中	TBD62789APG	ソース		対応	内蔵	H	0.5A	50V	DIP20

DMOSFET化した 東芝新世代トランジスタアレイ をご用命ください。





**TOSHIBA**

**Leading Innovation >>>**