

32 ビット RISC マイクロコントローラ

# TMPM4G グループ(1)

リファレンスマニュアル

## メモリマップ

### (MMAP-M4G(1))

Revision 1.1

---

2018-06

東芝デバイス&ストレージ株式会社

## 目次

序章 .....	4
関連するドキュメント .....	4
表記規約 .....	5
用語・略語 .....	7
1. メモリマップ .....	8
1.1. TMPM4GxF15 .....	9
1.2. TMPM4GxF10 .....	10
1.3. TMPM4GxFE .....	11
1.4. TMPM4GxFD .....	12
2. バスマトリクス .....	13
2.1. 構成 .....	14
2.1.1. シングルチップモード .....	14
2.1.2. シングルブートモード .....	15
2.2. 接続表 .....	16
2.2.1. Code 領域/ SRAM 領域/ SMIF 領域/ 外部バス 領域 .....	16
2.2.1.1. TMPM4GxF15 .....	16
2.2.1.2. TMPM4GxF10 .....	18
2.2.1.3. TMPM4GxFE .....	20
2.2.1.4. TMPM4GxFD .....	22
2.2.2. Peripheral 領域 .....	24
3. 改訂履歴 .....	25
製品取り扱い上のお願い .....	26

## 図目次

図 1.1	TMPM4GxF15.....	9
図 1.2	TMPM4GxF10.....	10
図 1.3	TMPM4GxFE .....	11
図 1.4	TMPM4GxFD.....	12
図 2.1	シングルチップモード.....	14
図 2.2	シングルブートモード.....	15

## 表目次

表 2.1	TMPM4GxF15 シングルチップモード.....	16
表 2.2	TMPM4GxF15 シングルブートモード.....	17
表 2.3	TMPM4GxF10 シングルチップモード.....	18
表 2.4	TMPM4GxF10 シングルブートモード.....	19
表 2.5	TMPM4GxFE シングルチップモード.....	20
表 2.6	TMPM4GxFE シングルブートモード.....	21
表 2.7	TMPM4GxFD シングルチップモード.....	22
表 2.8	TMPM4GxFD シングルブートモード.....	23
表 2.9	Peripheral 領域.....	24
表 3.1	改訂履歴.....	25

## 序章

### 関連するドキュメント

文書名
Arm® ドキュメンテーションセット Cortex®-M4 編

## 表記規約

- 数値表記は以下の規則に従います。
  - 16 進数表記: 0xABC
  - 10 進数表記: 123 または 0d123 (10 進表記であることを示す必要のある場合だけ使用)
  - 2 進数表記: 0b111 (ビット数が本文中に明記されている場合は「0b」を省略可)
- ローアクティブの信号は信号名の末尾に「\_N」で表記します。
- 信号がアクティブレベルに移ることを「アサート (assert)」アクティブでないレベルに移ることを「デアサート (deassert)」と呼びます。
- 複数の信号名は [m:n] とまとめて表記する場合があります。  
例: S[3: 0] は S3, S2, S1, S0 の 4 つの信号名をまとめて表記しています。
- 本文中 [ ] で囲まれたものはレジスタを定義しています。  
例: [ABCD]
- 同種で複数のレジスタ、フィールド、ビット名は「n」で一括表記する場合があります。  
例: [XYZ1], [XYZ2], [XYZ3] → [XYZn]
- 「レジスタ一覧」中のレジスタ名でユニットまたはチャンネルは「x」で一括表記しています。  
ユニットの場合、「x」は A, B, C... を表します。  
例: [ADACR0], [ADBCR0], [ADCCR0] → [ADxCR0]  
チャンネルの場合、「x」は 0, 1, 2, ... を表します。  
例: [T32A0RUNA], [T32A1RUNA], [T32A2RUNA] → [T32AxRUNA]
- レジスタのビット範囲は [m:n] と表記します。  
例: [3: 0] はビット 3 から 0 の範囲を表します。
- レジスタの設定値は 16 進数または 2 進数のどちらかで表記されています。  
例: [ABCD]<EFG> = 0x01 (16 進数)、[XYZn]<VW> = 1 (2 進数)
- ワード、バイトは以下のビット長を表します。
  - バイト: 8 ビット
  - ハーフワード: 16 ビット
  - ワード: 32 ビット
  - ダブルワード: 64 ビット
- レジスタ内の各ビットの属性は以下の表記を使用しています。
  - R: リードオンリー
  - W: ライトオンリー
  - R/W: リード / ライト
- 断りのない限り、レジスタアクセスはワードアクセスだけをサポートします。
- 本文中の予約領域「Reserved」として定義されたレジスタは書き換えを行わないでください。  
また、読み出した値を使用しないでください。
- Default 値が「—」となっているビットから読み出した値は不定です。
- 書き込み可能なビットフィールドと、リードオンリー「R」のビットフィールドが共存するレジスタに書き込みを行う場合、リードオンリー「R」のビットフィールドには Default 値を書き込んでください。  
Default 値が「—」となっている場合は、個々のレジスタの定義に従ってください。
- ライトオンリーのレジスタの Reserved ビットフィールドには Default 値を書き込んでください。  
Default 値が「—」となっている場合は、個々のレジスタの定義に従ってください。
- 書き込みと読み出しで異なる定義のレジスタへのリードモディファイライト処理は行わないでください。

\*\*\*\*\*  
**Arm, Cortex および Thumb は Arm Limited(またはその子会社)の US またはその他の国における登録商標です。 All rights reserved.**  
\*\*\*\*\*



FLASHメモリについては、米国 SST 社 (Silicon Storage Technology, Inc) からライセンスを受けた Super Flash®技術を使用しています。Super Flash®は SST 社の登録商標です。

本資料に記載されている社名・商品名・サービス名などは、それぞれ各社が商標として使用している場合があります。

## 用語・略語

この仕様書で使用されている用語・略語の一部を記載します。

ADC	Analog to Digital Converter
AO	Constant energization region(8bit Bus)
APB	Advanced Peripheral Bus
A-PMD	Advanced Programmable Motor Control Circuit
CEC	Consumer Electronics Control
CG	Clock control & Generations
DAC	Digital to Analog Converter
DMAC	Direct Memory Access Controller
DNF	Digital Noise Filter
EBIF	External Bus Interface
FUART	Full Universal Asynchronous Receiver Transmitter
HDMAC	High Speed DMAC
I <sup>2</sup> C	Inter-Integrated Circuit
IA(INTIF)	Interrupt control register A
IB(INTIF)	Interrupt control register B
INT	Interrupt
IMN	Interrupt Monitor
IO	IO Bus(32bit Peripheral Bus)
ISD	Interval Sensor Detection
LTTMR	Long Term Timer
LVD	Voltage Detection Circuit
MDMAC	Multi-purpose DMAC
NBDIF	Non Break Debug Interface
OFD	Oscillation Frequency Detector
RLM	Low Speed Oscillation / Power Supply Control / Reset
RMC	Remote Control Signal Preprocessor
RTC	Real Time Clock
SIWDT	Clock Selective Watchdog Timer
SMIF	Serial Memory Interface
T32A	32-bit Timer Event Counter
TRGSEL	Trigger Selection Circuit
TRM	Trimming Circuit
TSPI	Toshiba Serial Peripheral Interface
UART	Universal Asynchronous Receiver Transmitter

## 1. メモリマップ

TMPM4G グループ(1)は、Arm Cortex-M4(FPU 機能搭載)コアのメモリマップに沿って作られており、内蔵 ROM 領域は Arm Cortex-M4(FPU 機能搭載)コアメモリマップの Code 領域、内蔵 RAM 領域は SRAM 領域、特殊機能レジスタ(SFR)領域は Peripheral 領域に割り付けられています。特殊機能レジスタ(SFR : Special function register)とは、入出力ポートおよび周辺機能のコントロールレジスタを示します。

CPU 内レジスタ領域はコア内部のレジスタ領域です。

各領域の詳細については、"Arm ドキュメンテーションセット Cortex-M4 編"を参照してください。

"Fault"と記載された領域では、アクセスするとメモリフォールトが有効な場合にはメモリフォールト、無効な場合にはハードフォールトが発生します。また、ベンダ固有領域にはアクセスしないでください。



## 1.1. TMPM4GxF15

- ・ Code Flash : 1536KB
- ・ RAM : 192KB+2KB (Backup RAM)
- ・ Data Flash : 32KB
- ・ 対象製品 : TMPM4G9F15FG、TMPM4G9F15XBG、TMPM4G8F15FG、TMPM4G8F15XBG

0xFFFFFFFF	Vendor-Specific	0xFFFFFFFF	Vendor-Specific
0xE0100000	CPU Register Region	0xE0100000	CPU Register Region
0xE0000000	Fault	0xE0000000	Fault
0xA8000000	Reserved	0xA8000000	Reserved
0xA1000000	Serial Memory Interface Area	0xA1000000	Serial Memory Interface Area
0xA0000000	Fault	0xA0000000	Fault
0x80000000	External Bus Interface Area	0x80000000	External Bus Interface Area
0x60000000	Fault	0x60000000	Fault
0x5E180000	Code Flash (Mirror 1536KB)	0x5E180000	Code Flash (Mirror 1536KB)
0x5E000000	Flash (SFR)	0x5E000000	Flash (SFR)
0x5DFF0000	Fault	0x5DFF0000	Fault
0x44000000	Bit Band Alias (SFR)	0x44000000	Bit Band Alias (SFR)
0x42000000	Fault	0x42000000	Fault
0x40100000	SFR	0x40100000	SFR
0x40000000	Fault	0x40000000	Fault
0x30008000	Data Flash (32 KB)	0x3F7F9800	Boot ROM (Mirror)
0x30000000	Fault	0x3F7F8000	Fault
0x22610000	Bit Band Alias (RAM/Backup RAM)	0x30008000	Data Flash (32 KB)
0x22000000	Fault	0x30000000	Fault
0x20030800	Backup RAM (2 KB)	0x22610000	Bit Band Alias (RAM/Backup RAM)
0x20030000	RAM3 (32KB)	0x22000000	Fault
0x20028000	RAM2 (32KB)	0x20030800	Backup RAM (2 KB)
0x20020000	RAM1 (64KB)	0x20030000	RAM3 (32KB)
0x20010000	RAM0 (64KB)	0x20028000	RAM2 (32KB)
0x20000000	Fault	0x20020000	RAM1 (64KB)
0x00180000	Code Flash (1536 KB)	0x20010000	RAM0 (64KB)
0x00000000		0x20000000	Fault
		0x00001800	Boot ROM (6 KB)
		0x00000000	

Single chip Mode

Single Boot Mode

### 図 1.1 TMPM4GxF15

## 1.2. TMPM4GxF10

- ・ Code Flash : 1024KB
- ・ RAM : 192KB+2KB (Backup RAM)
- ・ Data Flash : 32KB
- ・ 対象製品 : TMPM4G9F10FG、TMPM4G9F10XBG、TMPM4G8F10FG、TMPM4G8F10XBG、  
TMPM4G7F10FG、TMPM4G6F10FG

0xFFFFFFFF	Vendor-Specific	0xFFFFFFFF	Vendor-Specific
0xE0100000	CPU Register Region	0xE0100000	CPU Register Region
0xE0000000	Fault	0xE0000000	Fault
0xA8000000	Reserved	0xA8000000	Reserved
0xA1000000	Serial Memory Interface Area	0xA1000000	Serial Memory Interface Area
0xA0000000	Fault	0xA0000000	Fault
0x80000000	External Bus Interface Area	0x80000000	External Bus Interface Area
0x60000000	Fault	0x60000000	Fault
0x5E100000	Code Flash (Mirror 1024KB)	0x5E100000	Code Flash (Mirror 1024KB)
0x5E000000	Flash (SFR)	0x5E000000	Flash (SFR)
0x5DFF0000	Fault	0x5DFF0000	Fault
0x44000000	Bit Band Alias (SFR)	0x44000000	Bit Band Alias (SFR)
0x42000000	Fault	0x42000000	Fault
0x40100000	SFR	0x40100000	SFR
0x40000000	Fault	0x40000000	Fault
0x30008000	Data Flash (32 KB)	0x30008000	Data Flash (32 KB)
0x30000000	Fault	0x30000000	Fault
0x221C0000	Bit Band Alias (RAM/Backup RAM)	0x221C0000	Bit Band Alias (RAM/Backup RAM)
0x22000000	Fault	0x22000000	Fault
0x20030800	Backup RAM (2 KB)	0x20030800	Backup RAM (2 KB)
0x20030000	RAM3 (32KB)	0x20030000	RAM3 (32KB)
0x20028000	RAM2 (32KB)	0x20028000	RAM2 (32KB)
0x20020000	RAM1 (64KB)	0x20020000	RAM1 (64KB)
0x20010000	RAM0 (64KB)	0x20010000	RAM0 (64KB)
0x20000000	Fault	0x20000000	Fault
0x00100000	Code Flash (1024 KB)	0x00001800	Boot ROM (6 KB)
0x00000000		0x00000000	

Single chip Mode

Single Boot Mode

図 1.2 TMPM4GxF10

## 1.3. TMPM4GxFE

- ・ Code Flash : 768KB
- ・ RAM : 128KB+2KB (Backup RAM)
- ・ Data Flash : 32KB
- ・ 対象製品 : TMPM4G9FEFG、TMPM4G9FEXBG、TMPM4G8FEFG、TMPM4G8FEXBG、  
TMPM4G7FEFG、TMPM4G6FEFG

0xFFFFFFFF	Vendor-Specific	0xFFFFFFFF	Vendor-Specific
0xE0100000	CPU Register Region	0xE0100000	CPU Register Region
0xE0000000	Fault	0xE0000000	Fault
0xA8000000	Reserved	0xA8000000	Reserved
0xA1000000	Serial Memory Interface Area	0xA1000000	Serial Memory Interface Area
0xA0000000	Fault	0xA0000000	Fault
0x80000000	External Bus Interface Area	0x80000000	External Bus Interface Area
0x60000000	Fault	0x60000000	Fault
0x5E100000	Reserved	0x5E100000	Reserved
0x5E0C0000	Code Flash (Mirror 768KB)	0x5E0C0000	Code Flash (Mirror 768KB)
0x5E000000	Flash (SFR)	0x5E000000	Flash (SFR)
0x5DFF0000	Fault	0x5DFF0000	Fault
0x44000000	Bit Band Alias (SFR)	0x44000000	Bit Band Alias (SFR)
0x42000000	Fault	0x42000000	Fault
0x40100000	SFR	0x40100000	SFR
0x40000000	Fault	0x40000000	Fault
0x30008000	Data Flash (32 KB)	0x30008000	Data Flash (32 KB)
0x30000000	Fault	0x30000000	Fault
0x221C0000	Bit Band Alias (RAM/Backup RAM)	0x221C0000	Bit Band Alias (RAM/Backup RAM)
0x22000000	Fault	0x22000000	Fault
0x20030800	Backup RAM (2 KB)	0x20030800	Backup RAM (2 KB)
0x20030000	RAM3 (32KB)	0x20030000	RAM3 (32KB)
0x20028000	Reserved	0x20028000	Reserved
0x20018000	RAM1 (32KB)	0x20018000	RAM1 (32KB)
0x20010000	RAM0 (64KB)	0x20010000	RAM0 (64KB)
0x20000000	Fault	0x20000000	Fault
0x00100000	Reserved	0x00001800	Boot ROM (6 KB)
0x000C0000	Code Flash (768 KB)	0x00000000	Boot ROM (6 KB)
0x00000000			

Single chip Mode

Single Boot Mode

図 1.3 TMPM4GxFE

## 1.4. TMPM4GxFD

- ・ Code Flash : 512KB
- ・ RAM : 128KB+2KB (Backup RAM)
- ・ Data Flash : 32KB
- ・ 対象製品 : TMPM4G9FDFG、TMPM4G9FDXBG、TMPM4G8FDFG、TMPM4G8FDXBG、  
TMPM4G7FDFG、TMPM4G6FDFG

0xFFFFFFFF	Vendor-Specific	0xFFFFFFFF	Vendor-Specific
0xE0100000	CPU Register Region	0xE0100000	CPU Register Region
0xE0000000	Fault	0xE0000000	Fault
0xA8000000	Reserved	0xA8000000	Reserved
0xA1000000	Serial Memory Interface Area	0xA1000000	Serial Memory Interface Area
0xA0000000	Fault	0xA0000000	Fault
0x80000000	External Bus Interface Area	0x80000000	External Bus Interface Area
0x60000000	Fault	0x60000000	Fault
0x5E100000	Reserved	0x5E100000	Reserved
0x5E080000	Code Flash (Mirror 512KB)	0x5E080000	Code Flash (Mirror 512KB)
0x5E000000	Flash (SFR)	0x5E000000	Flash (SFR)
0x5DFF0000	Fault	0x5DFF0000	Fault
0x44000000	Bit Band Alias (SFR)	0x44000000	Bit Band Alias (SFR)
0x42000000	Fault	0x42000000	Fault
0x40100000	SFR	0x40100000	SFR
0x40000000	Fault	0x40000000	Fault
0x30008000	Data Flash (32 KB)	0x30008000	Data Flash (32 KB)
0x30000000	Fault	0x30000000	Fault
0x221C0000	Bit Band Alias (RAM/Backup RAM)	0x221C0000	Bit Band Alias (RAM/Backup RAM)
0x22000000	Fault	0x22000000	Fault
0x20030800	Backup RAM (2 KB)	0x20030800	Backup RAM (2 KB)
0x20030000	RAM3 (32KB)	0x20030000	RAM3 (32KB)
0x20028000	Reserved	0x20028000	Reserved
0x20018000	RAM1 (32KB)	0x20018000	RAM1 (32KB)
0x20010000	RAM0 (64KB)	0x20010000	RAM0 (64KB)
0x20000000	Fault	0x20000000	Fault
0x00100000	Reserved	0x00100000	Fault
0x00080000	Code Flash (512 KB)	0x00001800	Boot ROM (6 KB)
0x00000000		0x00000000	

Single chip Mode

Single Boot Mode

図 1.4 TMPM4GxFD

## 2. バスマトリクス

本マイコンでは、メインマスタの CPU コア、高速 DMA コントローラ (HDMAC) とサブマスタで構成されています。サブマスタは、多機能 DMA コントローラ (MDMAC) と NBDIF で構成されています。

メインマスタは、バスマトリクスのスレーブポート(S0～S5)に接続され、バスマトリクス内で、接続を示す記号(o,●)を経由して、マスタポート(M0～M15)から、サブマスタおよび周辺機能に接続されます。●は、ミラー領域への接続を示します。

サブマスタは、バスマトリクスのスレーブポート(SS0～SS2)に接続され、バスマトリクス内で、接続を示す記号(o,●)を経由して、サブポート(SM0～SM6)から、メインマスタおよび周辺機能に接続されます。

バスマトリクス内の同一マスタライン上に、複数のスレーブが接続されている場合で、同一タイミングで複数のスレーブにアクセスが発生した場合は、スレーブ番号の小さいマスタのアクセスが優先されます。

## 2.1. 構成

### 2.1.1. シングルチップモード

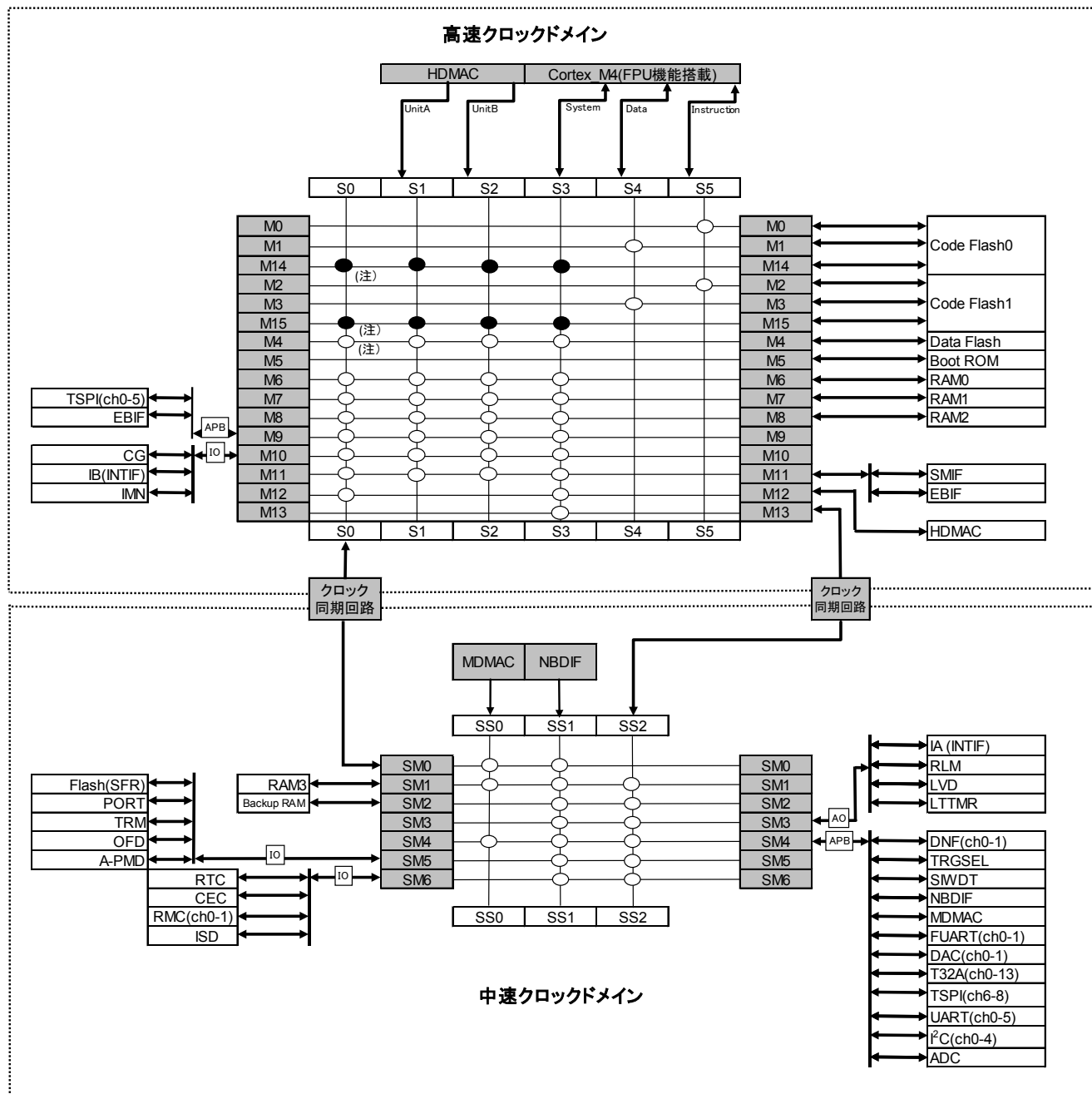

(注)NBDIF は M4/M14/M15 に接続していません。

図 2.1 シングルチップモード

## 2.1.2. シングルブートモード

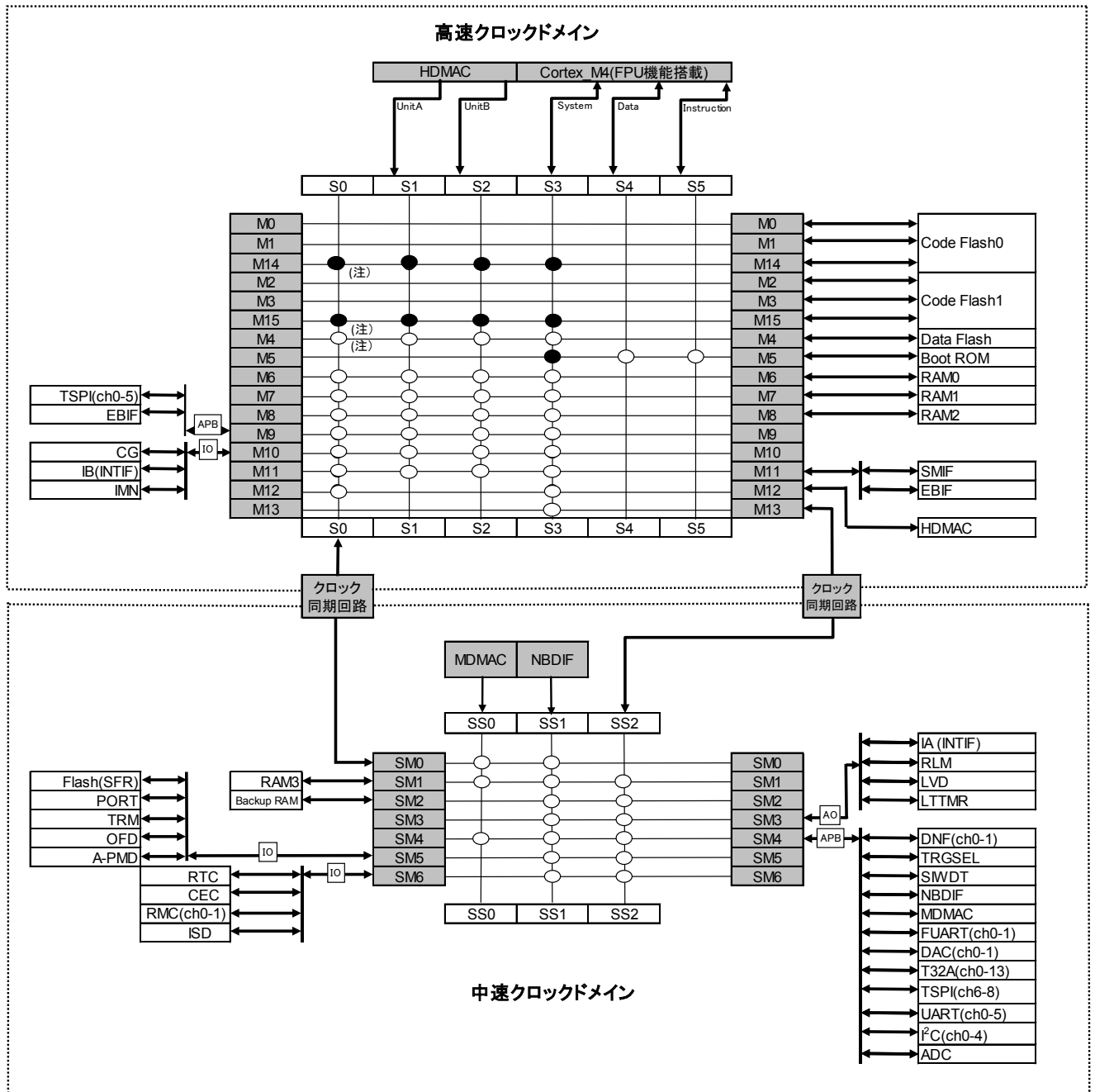

(注)NBDIF は M4/M14/M15 に接続していません。

図 2.2 シングルブートモード

## 2.2. 接続表

### 2.2.1. Code 領域/ SRAM 領域/ SMIF 領域/ 外部バス 領域

#### 2.2.1.1. TMPM4GxF15

(1) シングルチップモード

表 2.1 TMPM4GxF15シングルチップモード

Start Address	スレーブ		サブマスタ		メインマスタ				
			MDMAC unitA	NBDIF	HDMAC unitA	HDMAC unitB	Core S-Bus	Core D-Bus	Core I-Bus
			SS0	SS1	S1	S2	S3	S4	S5
0x00000000	Code Flash0	M0	Fault	Fault	Fault	Fault	-	Fault	○
		M1	Fault	Fault	Fault	Fault	-	○	Fault
0x00100000	Code Flash1	M2	Fault	Fault	Fault	Fault	-	Fault	○
		M3	Fault	Fault	Fault	Fault	-	○	Fault
0x00180000	Fault	-	Fault	Fault	Fault	Fault	-	Fault	Fault
0x20000000	RAM0	M6	○	○	○	○	○	-	-
0x20010000	RAM1	M7	○	○	○	○	○	-	-
0x20020000	RAM2	M8	○	○	○	○	○	-	-
0x20028000	RAM3	SM1	○	○	Fault	Fault	○	-	-
0x20030000	Backup RAM	SM2	Fault	○	Fault	Fault	○	-	-
0x20030800	Fault	-	Fault	Fault	Fault	Fault	Fault	-	-
0x22000000	Bit band alias	-	○	○	○	○	○	-	-
0x22610000	Fault	-	Fault	Fault	Fault	Fault	Fault	-	-
0x30000000	Data Flash	M4	○	Fault	○	○	○	-	-
0x30008000	Fault	-	Fault	Fault	Fault	Fault	Fault	-	-
この間のアドレスは表 2.9 Peripheral 領域を参照願います。									
0x5E000000	Code Flash0 (Mirror)	M14	○	Fault	○	○	○	-	-
0x5E100000	Code Flash1 (Mirror)	M15	○	Fault	○	○	○	-	-
0x5E180000	Fault	-	Fault	Fault	Fault	Fault	Fault	-	-
0x60000000	External Bus Interface area	M11	○	○	○	○	○	-	-
0x80000000	Fault	-	Fault	Fault	Fault	Fault	Fault	-	-
0xA0000000	Serial memory interface area	M11	○	○	○	○	○	-	-

○ : アクセス可、- : アクセス不可、Fault : フォールト発生



(2) シングルブートモード

表 2.2 TMPM4GxF15シングルブートモード

Start Address	スレーブ		サブマスタ		メインマスタ				
			MDMAC unitA	NBDIF	HDMAC unitA	HDMAC unitB	Core S-Bus	Core D-Bus	Core I-Bus
			SS0	SS1	S1	S2	S3	S4	S5
0x00000000	Boot ROM	M5	Fault	Fault	Fault	Fault	○	○	○
0x00001800	Fault	-	Fault	Fault	Fault	Fault	-	Fault	Fault
0x20000000	RAM0	M6	○	○	○	○	○	-	-
0x20010000	RAM1	M7	○	○	○	○	○	-	-
0x20020000	RAM2	M8	○	○	○	○	○	-	-
0x20028000	RAM3	SM1	○	○	Fault	Fault	○	-	-
0x20030000	Backup RAM	SM2	Fault	○	Fault	Fault	○	-	-
0x22030800	Fault	-	Fault	Fault	Fault	Fault	Fault	-	-
0x22000000	Bit band alias	-	Fault	Fault	Fault	Fault	Fault	-	-
0x22610000	Fault	-	Fault	Fault	Fault	Fault	Fault	-	-
0x30000000	Data Flash	M4	○	Fault	○	○	○	-	-
この間のアドレスは表 2.9 Peripheral 領域領域を参照願います。									
0x5E000000	Code Flash0 (Mirror)	M14	○	Fault	○	○	○	-	-
0x5E100000	Code Flash1 (Mirror)	M15	○	Fault	○	○	○	-	-
0x5E180000	Fault	-	Fault	Fault	Fault	Fault	Fault	-	-
0x60000000	External Bus Interface area	M11	○	○	○	○	○	-	-
0x80000000	Fault	-	Fault	Fault	Fault	Fault	Fault	-	-
0xA0000000	Serial memory interface area	M11	○	○	○	○	○	-	-

○ : アクセス可、- : アクセス不可、Fault : フォールト発生

## 2.2.1.2. TMPM4GxF10

(1) シングルチップモード

表 2.3 TMPM4GxF10シングルチップモード

Start Address	スレーブ		サブマスタ		メインマスタ				
			MDMAC unitA	NBDIF	HDMAC unitA	HDMAC unitB	Core S-Bus	Core D-Bus	Core I-Bus
			SS0	SS1	S1	S2	S3	S4	S5
0x00000000	Code Flash0	M0	Fault	Fault	Fault	Fault	-	Fault	○
		M1	Fault	Fault	Fault	Fault	-	○	Fault
0x00100000	Fault	-	Fault	Fault	Fault	Fault	-	Fault	Fault
0x20000000	RAM0	M6	○	○	○	○	○	-	-
0x20010000	RAM1	M7	○	○	○	○	○	-	-
0x20020000	RAM2	M8	○	○	○	○	○	-	-
0x20028000	RAM3	SM1	○	○	Fault	Fault	○	-	-
0x20030000	Backup RAM	SM2	Fault	○	Fault	Fault	○	-	-
0x20030800	Fault	-	Fault	Fault	Fault	Fault	Fault	-	-
0x22000000	Bit band alias	-	○	○	○	○	○	-	-
0x221C0000	Fault	-	Fault	Fault	Fault	Fault	Fault	-	-
0x30000000	Data Flash	M4	○	Fault	○	○	○	-	-
0x30008000	Fault	-	Fault	Fault	Fault	Fault	Fault	-	-
この間のアドレスは表 2.9 Peripheral 領域を参照願います。									
0x5E000000	Code Flash0 (Mirror)	M14	○	Fault	○	○	○	-	-
0x5E100000	Fault	-	Fault	Fault	Fault	Fault	Fault	-	-
0x60000000	External Bus Interface area	M11	○	○	○	○	○	-	-
0x80000000	Fault	-	Fault	Fault	Fault	Fault	Fault	-	-
0xA0000000	Serial memory interface area	M11	○	○	○	○	○	-	-

○ : アクセス可、- : アクセス不可、Fault : フォールト発生

(2) シングルブートモード

表 2.4 TMPM4GxF10シングルブートモード

Start Address	スレーブ		サブマスタ		メインマスタ				
			MDMAC unitA	NBDIF	HDMAC unitA	HDMAC unitB	Core S-Bus	Core D-Bus	Core I-Bus
			SS0	SS1	S1	S2	S3	S4	S5
0x00000000	Boot ROM	M5	Fault	Fault	Fault	Fault	○	○	○
0x00001800	Fault	-	Fault	Fault	Fault	Fault	-	Fault	Fault
0x20000000	RAM0	M6	○	○	○	○	○	-	-
0x20010000	RAM1	M7	○	○	○	○	○	-	-
0x20020000	RAM2	M8	○	○	○	○	○	-	-
0x20028000	RAM3	SM1	○	○	Fault	Fault	○	-	-
0x20030000	Backup RAM	SM2	Fault	○	Fault	Fault	○	-	-
0x22030800	Fault	-	Fault	Fault	Fault	Fault	Fault	-	-
0x22000000	Bit band alias	-	Fault	Fault	Fault	Fault	Fault	-	-
0x221C0000	Fault	-	Fault	Fault	Fault	Fault	Fault	-	-
0x30000000	Data Flash	M4	○	Fault	○	○	○	-	-
この間のアドレスは表 2.9 Peripheral 領域を参照願います。									
0x5E000000	Code Flash0 (Mirror)	M14	○	Fault	○	○	○	-	-
0x5E100000	Fault	-	Fault	Fault	Fault	Fault	Fault	-	-
0x60000000	External Bus Interface area	M11	○	○	○	○	○	-	-
0x80000000	Fault	-	Fault	Fault	Fault	Fault	Fault	-	-
0xA0000000	Serial memory interface area	M11	○	○	○	○	○	-	-

○ : アクセス可、- : アクセス不可、Fault : フォールト発生

## 2.2.1.3. TMPM4GxFE

(1) シングルチップモード

表 2.5 TMPM4GxFEシングルチップモード

Start Address	スレーブ		サブマスタ		メインマスタ				
			MDMAC unitA	NBDIF	HDMAC unitA	HDMAC unitB	Core S-Bus	Core D-Bus	Core I-Bus
			SS0	SS1	S1	S2	S3	S4	S5
0x00000000	Code Flash0	M0	Fault	Fault	Fault	Fault	-	Fault	○
		M1	Fault	Fault	Fault	Fault	-	○	Fault
0x000C0000	Reserved	-	Reserved	Reserved	Reserved	Reserved	Reserved	Reserved	Reserved
0x00100000	Fault	-	Fault	Fault	Fault	Fault	-	-	-
0x20000000	RAM0	M6	○	○	○	○	○	-	-
0x20010000	RAM1	M7	○	○	○	○	○	-	-
0x20018000	Reserved	-	Reserved	Reserved	Reserved	Reserved	Reserved	Reserved	Reserved
0x20028000	RAM3	SM1	○	○	Fault	Fault	○	-	-
0x20030000	Backup RAM	SM2	Fault	○	Fault	Fault	○	-	-
0x20030800	Fault	-	Fault	Fault	Fault	Fault	Fault	-	-
0x22000000	Bit band alias	-	○	○	○	○	○	-	-
0x221C0000	Fault	-	Fault	Fault	Fault	Fault	Fault	-	-
0x30000000	Data Flash	M4	○	Fault	○	○	○	-	-
0x30008000	Fault	-	Fault	Fault	Fault	Fault	Fault	-	-
この間のアドレスは表 2.9 Peripheral 領域を参照願います。									
0x5E000000	Code Flash0 (Mirror)	M14	○	Fault	○	○	○	-	-
0x5E100000	Fault	-	Fault	Fault	Fault	Fault	Fault	-	-
0x60000000	External Bus Interface area	M11	○	○	○	○	○	-	-
0x80000000	Fault	-	Fault	Fault	Fault	Fault	Fault	-	-
0xA0000000	Serial memory interface area	M11	○	○	○	○	○	-	-

○ : アクセス可、- : アクセス不可、Fault : フォールト発生

(2) シングルブートモード

表 2.6 TMPM4GxFEシングルブートモード

Start Address	スレーブ		サブマスタ		メインマスタ				
			MDMAC unitA	NBDIF	HDMAC unitA	HDMAC unitB	Core S-Bus	Core D-Bus	Core I-Bus
			SS0	SS1	S1	S2	S3	S4	S5
0x00000000	Boot ROM	M5	Fault	Fault	Fault	Fault	○	○	○
0x00001800	Fault	-	Fault	Fault	Fault	Fault	-	Fault	Fault
0x20000000	RAM0	M6	○	○	○	○	○	-	-
0x20010000	RAM1	M7	○	○	○	○	○	-	-
0x20018000	Reserved	-	Reserved	Reserved	Reserved	Reserved	Reserved	Reserved	Reserved
0x20028000	RAM3	SM1	○	○	Fault	Fault	○	-	-
0x20030000	Backup RAM	SM2	Fault	○	Fault	Fault	○	-	-
0x22030800	Fault	-	Fault	Fault	Fault	Fault	Fault	-	-
0x22000000	Bit band alias	-	Fault	Fault	Fault	Fault	Fault	-	-
0x221C0000	Fault	-	Fault	Fault	Fault	Fault	Fault	-	-
0x30000000	Data Flash	M4	○	Fault	○	○	○	-	-
この間のアドレスは表 2.9 Peripheral 領域を参照願います。									
0x5E000000	Code Flash0 (Mirror)	M14	○	Fault	○	○	○	-	-
0x5E100000	Fault	-	Fault	Fault	Fault	Fault	Fault	-	-
0x60000000	External Bus Interface area	M11	○	○	○	○	○	-	-
0x80000000	Fault	-	Fault	Fault	Fault	Fault	Fault	-	-
0xA0000000	Serial memory interface area	M11	○	○	○	○	○	-	-

○ : アクセス可、- : アクセス不可、Fault : フォールト発生

## 2.2.1.4. TMPM4GxFD

(1) シングルチップモード

表 2.7 TMPM4GxFDシングルチップモード

Start Address	スレーブ		サブマスタ		メインマスタ				
			MDMAC unitA	NBDIF	HDMAC unitA	HDMAC unitB	Core S-Bus	Core D-Bus	Core I-Bus
			SS0	SS1	S1	S2	S3	S4	S5
0x00000000	Code Flash0	M0	Fault	Fault	Fault	Fault	-	Fault	○
		M1	Fault	Fault	Fault	Fault	-	○	Fault
0x00080000	Reserved	-	Reserved	Reserved	Reserved	Reserved	Reserved	Reserved	Reserved
0x00100000	Fault	-	Fault	Fault	Fault	Fault	-	-	-
0x20000000	RAM0	M6	○	○	○	○	○	-	-
0x20010000	RAM1	M7	○	○	○	○	○	-	-
0x20018000	Reserved	-	Reserved	Reserved	Reserved	Reserved	Reserved	Reserved	Reserved
0x20028000	RAM3	SM1	○	○	Fault	Fault	○	-	-
0x20030000	Backup RAM	SM2	Fault	○	Fault	Fault	○	-	-
0x20030800	Fault	-	Fault	Fault	Fault	Fault	Fault	-	-
0x22000000	Bit band alias	-	○	○	○	○	○	-	-
0x221C0000	Fault	-	Fault	Fault	Fault	Fault	Fault	-	-
0x30000000	Data Flash	M4	○	Fault	○	○	○	-	-
0x30008000	Fault	-	Fault	Fault	Fault	Fault	Fault	-	-
この間のアドレスは表 2.9 Peripheral 領域を参照願います。									
0x5E000000	Code Flash0 (Mirror)	M14	○	Fault	○	○	○	-	-
0x5E100000	Fault	-	Fault	Fault	Fault	Fault	Fault	-	-
0x60000000	External Bus Interface area	M11	○	○	○	○	○	-	-
0x80000000	Fault	-	Fault	Fault	Fault	Fault	Fault	-	-
0xA0000000	Serial memory interface area	M11	○	○	○	○	○	-	-

○ : アクセス可、- : アクセス不可、Fault : フォールト発生

(2) シングルブートモード

表 2.8 TMPM4GxFDシングルブートモード

Start Address	スレーブ		サブマスタ		メインマスタ				
			MDMAC unitA	NBDIF	HDMAC unitA	HDMAC unitB	Core S-Bus	Core D-Bus	Core I-Bus
			SS0	SS1	S1	S2	S3	S4	S5
0x00000000	Boot ROM	M5	Fault	Fault	Fault	Fault	○	○	○
0x00001800	Fault	-	Fault	Fault	Fault	Fault	-	Fault	Fault
0x20000000	RAM0	M6	○	○	○	○	○	-	-
0x20010000	RAM1	M7	○	○	○	○	○	-	-
0x20018000	Reserved	-	Reserved	Reserved	Reserved	Reserved	Reserved	Reserved	Reserved
0x20028000	RAM3	SM1	○	○	Fault	Fault	○	-	-
0x20030000	Backup RAM	SM2	Fault	○	Fault	Fault	○	-	-
0x22030800	Fault	-	Fault	Fault	Fault	Fault	Fault	-	-
0x22000000	Bit band alias	-	Fault	Fault	Fault	Fault	Fault	-	-
0x22C10000	Fault	-	Fault	Fault	Fault	Fault	Fault	-	-
0x30000000	Data Flash	M4	○	Fault	○	○	○	-	-
この間のアドレスは表 2.9 Peripheral 領域を参照願います。									
0x5E000000	Code Flash0 (Mirror)	M14	○	Fault	○	○	○	-	-
0x5E100000	Fault	-	Fault	Fault	Fault	Fault	Fault	-	-
0x60000000	External Bus Interface area	M11	○	○	○	○	○	-	-
0x80000000	Fault	-	Fault	Fault	Fault	Fault	Fault	-	-
0xA0000000	Serial memory interface area	M11	○	○	○	○	○	-	-

○ : アクセス可、- : アクセス不可、Fault : フォールト発生

## 2.2.2. Peripheral 領域

表 2.9 Peripheral 領域

Start Address	スレーブ		サブマスタ		メインマスタ				
			MDMAC unitA	NBDIF	HDMAC unitA	HDMAC unitB	Core S-Bus	Core D-Bus	Core I-Bus
			SS0	SS1	S1	S2	S3	S4	S5
0x40000000	HDMAC(unitA-B)	M12	○	○	Fault	Fault	○	-	-
0x40002000	Fault	-	Fault	Fault	Fault	Fault	Fault	-	-
0x4000C000	SMIF	M11	○	○	○	○	○	-	-
0x4000D000	Fault	-	Fault	Fault	Fault	Fault	Fault	-	-
0x4003E000	IA (INTIF)	SM3	Fault	○	Fault	Fault	○	-	-
0x4003E400	RLM	SM3	Fault	○	Fault	Fault	○	-	-
0x4003EC00	LVD	SM3	Fault	○	Fault	Fault	○	-	-
0x4003FF00	LTTMR	SM3	Fault	○	Fault	Fault	○	-	-
0x4006A000	TSPI(ch0-5)	M9	○	○	○	○	○	-	-
0x40076000	EBIF	M9	○	○	○	○	○	-	-
0x40083000	CG	M10	○	○	○	○	○	-	-
0x40083200	IB (INTIF)	M10	○	○	○	○	○	-	-
0x40083300	IMN	M10	○	○	○	○	○	-	-
0x400A0200	DNF(ch0-1)	SM4	○	○	Fault	Fault	○	-	-
0x400A0400	TRGSEL	SM4	○	○	Fault	Fault	○	-	-
0x400A0600	SIWDT	SM4	○	○	Fault	Fault	○	-	-
0x400A2000	NBDIF	SM4	○	○	Fault	Fault	○	-	-
0x400A4000	MDMAC	SM4	○	○	Fault	Fault	○	-	-
0x400A8000	FUART(ch0-1)	SM4	○	○	Fault	Fault	○	-	-
0x400BA000	ADC	SM4	○	○	Fault	Fault	○	-	-
0x400BC800	DAC(ch0-1)	SM4	○	○	Fault	Fault	○	-	-
0x400C1000	T32A(ch0-13)	SM4	○	○	Fault	Fault	○	-	-
0x400CB800	TSPI(ch6-8)	SM4	○	○	Fault	Fault	○	-	-
0x400CE000	UART(ch0-5)	SM4	○	○	Fault	Fault	○	-	-
0x400D1000	I <sup>2</sup> C(ch0-4)	SM4	○	○	Fault	Fault	○	-	-
0x400E0000	PORT	SM5	Fault	○	Fault	Fault	○	-	-
0x400E3100	TRM	SM5	Fault	○	Fault	Fault	○	-	-
0x400E4000	OFD	SM5	Fault	○	Fault	Fault	○	-	-
0x400E4800	RTC	SM6	Fault	○	Fault	Fault	○	-	-
0x400E8000	CEC	SM6	Fault	○	Fault	Fault	○	-	-
0x400E8100	RMC(ch0-1)	SM6	Fault	○	Fault	Fault	○	-	-
0x400E9000	A-PMD	SM5	Fault	○	Fault	Fault	○	-	-
0x400F0000	ISD	SM6	Fault	○	Fault	Fault	○	-	-
0x40100000	Fault	-	Fault	Fault	Fault	Fault	Fault	-	-
0x42000000	Bit Band Alias	-	Fault	Fault	Fault	Fault	○	-	-
0x44000000	Fault	-	Fault	Fault	Fault	Fault	Fault	-	-
0x5DFF0000	Flash (SFR)	SM5	Fault	○	Fault	Fault	○	-	-

○ : アクセス可、- : アクセス不可、Fault : フォールト発生



## 3. 改訂履歴

表 3.1 改訂履歴

Revision	Date	Description
1.0	2017-11-28	新規
1.1	2018-06-25	<ul style="list-style-type: none"><li>•2.1.1.シングルチップモード 修正: 周辺機能の ch 数追記</li><li>•2.1.2.シングルブートモード 修正: 図 2.2 M5--S3 のポイント “○”-&gt;”●” 周辺機能の ch 数追記</li><li>•2.2.1.1. TMPM4GxF15 修正: 表 2.1、表 2.2</li><li>•2.2.1.2. TMPM4GxF10 修正: 表 2.3、表 2.4</li><li>•2.2.1.3. TMPM4GxFE 修正: 表 2.5、表 2.6</li><li>•2.2.1.4. TMPM4GxFD 修正: 表 2.7、表 2.8</li><li>•2.2.2. Peripheral 領域 修正: 表 2.9</li></ul>

## 製品取り扱い上のお願い

株式会社東芝およびその子会社ならびに関係会社を以下「当社」といいます。

本資料に掲載されているハードウェア、ソフトウェアおよびシステムを以下「本製品」といいます。

- 本製品に関する情報等、本資料の掲載内容は、技術の進歩などにより予告なしに変更されることがあります。
- 文書による当社の事前の承諾なしに本資料の転載複製を禁じます。また、文書による当社の事前の承諾を得て本資料を転載複製する場合でも、記載内容に一切変更を加えたり、削除したりしないでください。
- 当社は品質、信頼性の向上に努めていますが、半導体・ストレージ製品は一般に誤作動または故障する場合があります。本製品をご使用頂く場合は、本製品の誤作動や故障により生命・身体・財産が侵害されることのないように、お客様の責任において、お客様のハードウェア・ソフトウェア・システムに必要な安全設計を行うことをお願いします。なお、設計および使用に際しては、本製品に関する最新の情報（本資料、仕様書、データシート、アプリケーションノート、半導体信頼性ハンドブックなど）および本製品が使用される機器の取扱説明書、操作説明書などをご確認の上、これに従ってください。また、上記資料などに記載の製品データ、図、表などに示す技術的な内容、プログラム、アルゴリズムその他応用回路例などの情報を使用する場合は、お客様の製品単独およびシステム全体で十分に評価し、お客様の責任において適用可否を判断してください。
- 本製品は、特別に高い品質・信頼性が要求され、またはその故障や誤作動が生命・身体に危害を及ぼす恐れ、膨大な財産損害を引き起こす恐れ、もしくは社会に深刻な影響を及ぼす恐れのある機器（以下“特定用途”という）に使用されることは意図されていませんし、保証もされていません。特定用途には原子力関連機器、航空・宇宙機器、医療機器、車載・輸送機器、列車・船舶機器、交通信号機器、燃焼・爆発制御機器、各種安全関連機器、昇降機器、電力機器、金融関連機器などが含まれますが、本資料に個別に記載する用途は除きます。特定用途に使用された場合には、当社は一切の責任を負いません。なお、詳細は当社営業窓口までお問い合わせください。
- 本製品を分解、解析、リバースエンジニアリング、改造、改変、翻案、複製等しないでください。
- 本製品を、国内外の法令、規則及び命令により、製造、使用、販売を禁止されている製品に使用することはできません。
- 本資料に掲載してある技術情報は、製品の代表的動作・応用を説明するためのもので、その使用に際して当社及び第三者の知的財産権その他の権利に対する保証または実施権の許諾を行うものではありません。
- 別途、書面による契約またはお客様と当社が合意した仕様書がない限り、当社は、本製品および技術情報に関して、明示的にも黙示的にも一切の保証（機能動作の保証、商品性の保証、特定目的への合致の保証、情報の正確性の保証、第三者の権利の非侵害保証を含むがこれに限らない。）をしておりません。
- 本製品、または本資料に掲載されている技術情報を、大量破壊兵器の開発等の目的、軍事利用の目的、あるいはその他軍事用途の目的で使用しないでください。また、輸出に際しては、「外国為替及び外国貿易法」、「米国輸出管理規則」等、適用ある輸出関連法令を遵守し、それらの定めるところにより必要な手続を行ってください。
- 本製品の RoHS 適合性など、詳細につきましては製品個別に必ず当社営業窓口までお問い合わせください。本製品のご使用に際しては、特定の物質の含有・使用を規制する RoHS 指令等、適用ある環境関連法令を十分調査の上、かかる法令に適合するようご使用ください。お客様がかかる法令を遵守しないことにより生じた損害に関して、当社は一切の責任を負いかねます。